

Guida per l'utente di Dell™ Photo Printer 720

Fare clic sui collegamenti a sinistra per ottenere informazioni sulle caratteristiche e il funzionamento della stampante. Per informazioni su altra documentazione fornita con la stampante, vedere [Individuazione delle informazioni](#).

Per ordinare inchiostro o materiali di consumo da Dell:

1. Fare doppio clic sull'icona sul desktop.





2. Visitare il sito Web Dell, oppure ordinare i materiali di consumo per la stampante Dell telefonicamente.

www.dell.com/supplies

Per ottenere un servizio ottimale, accertarsi di disporre dell'etichetta servizio della stampante Dell. Vedere [Codice servizio assistenza immediata e numero etichetta servizio](#).

Note, avvertenze e messaggi di attenzione

-  **NOTA:** una NOTA identifica informazioni importanti che possono essere d'aiuto per l'utente.
-  **AVVERTENZA:** un'AVVERTENZA può identificare potenziali danni all'hardware oppure perdita di dati e fornisce informazioni su come evitare il problema.
-  **ATTENZIONE:** i messaggi di ATTENZIONE indicano che le operazioni effettuate potrebbero provocare danni alle strutture, lesioni a persone o incidenti mortali.

Le informazioni incluse nel presente documento sono soggette a modifica senza preavviso.
© 2004 Dell Inc. Tutti i diritti riservati.

Qualsiasi tipo di riproduzione, senza autorizzazione scritta di Dell Inc. è assolutamente vietata.





Marchi utilizzati nel testo: *Dell* e il logo *DELL* sono marchi registrati di Dell Inc.; *Pentium* è un marchio registrato di Intel Corporation; *Microsoft* e *Windows* sono marchi registrati di Microsoft Corporation.

È possibile che nel documento siano utilizzati altri marchi e nomi di marchi per fare riferimento sia alle società che rivendicano tali marchi che ai nomi dei loro prodotti. Dell Inc. non riconosce alcun interesse di proprietà per i marchi e i nomi di marchi diversi dal proprio.

Modello 720

Maggio 2004 SRV R5221 Rev. A00

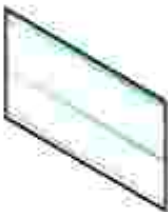
Ricerca di informazioni

Informazioni ricercate	Dove trovarle
<ul style="list-style-type: none">• Driver per la stampante• <i>Guida per l'utente</i>	<p><i>CD Driver e utilità</i></p>  <p>La documentazione e i driver sono già installati sulla stampante spedita da Dell. È possibile utilizzare il CD per disinstallare/reinstallare i driver o accedere alla documentazione.</p> <p>Nel CD potrebbero essere inclusi file leggimi con informazioni aggiornate su modifiche tecniche alla stampante o materiale di riferimento tecnico di livello avanzato destinato a tecnici o utenti esperti.</p>
<ul style="list-style-type: none">• Informazioni sulle norme di sicurezza• Come installare e usare la stampante• Informazioni sulla garanzia	<p><i>Manuale del proprietario</i></p> 
<ul style="list-style-type: none">• Come installare la stampante	<p>Schema di installazione</p> 
Codice servizio assistenza immediata e numero etichetta servizio	<p>Codice servizio assistenza immediata e numero etichetta servizio</p>  <p>Questa etichetta si trova sotto il coperchio anteriore della stampante.</p>

	<p>Utilizzare l'etichetta di servizio per identificare la stampante quando si utilizza il sito support.dell.com o si contatta il supporto tecnico.</p> <p>NOTA: il Codice servizio assistenza immediata non è disponibile in tutti i paesi.</p>
<ul style="list-style-type: none"> • Driver aggiornati per la stampante • Risposte a dubbi relativi all'assistenza e al supporto tecnico • Documentazione della stampante 	<p>Sito Web del Supporto Dell: support.dell.com</p> <p>Il sito Web del supporto Dell mette a disposizione diversi strumenti in linea, fra cui:</p> <ul style="list-style-type: none"> • Soluzioni: suggerimenti per la risoluzione dei problemi, articoli tecnici e corsi in linea • Comunità: discussione in linea con altri clienti Dell • Aggiornamenti: informazioni su aggiornamenti per i componenti, ad esempio la memoria • Assistenza clienti: informazioni su contatti, stato delle ordinazioni, garanzia ed eventuali riparazioni • Download: driver • Riferimento: documentazione sulla stampante e specifiche del prodotto
<ul style="list-style-type: none"> • Come utilizzare Windows XP • Documentazione della stampante 	<p>Guida in linea e supporto tecnico di Windows XP</p> <ol style="list-style-type: none"> 1. Fare clic su Start→ Guida in linea e supporto tecnico. 2. Digitare una parola o una frase per descrivere il problema e fare clic sull'icona a forma di freccia. 3. Fare clic sull'argomento che meglio descrive il problema. 4. Attenersi alle istruzioni visualizzate sullo schermo.

Informazioni sulla stampante

- [Informazioni sulle parti della stampante](#)
 - [Installazione della stampante](#)
 - [Informazioni sul software della stampante](#)
-

Informazioni sulle parti della stampante

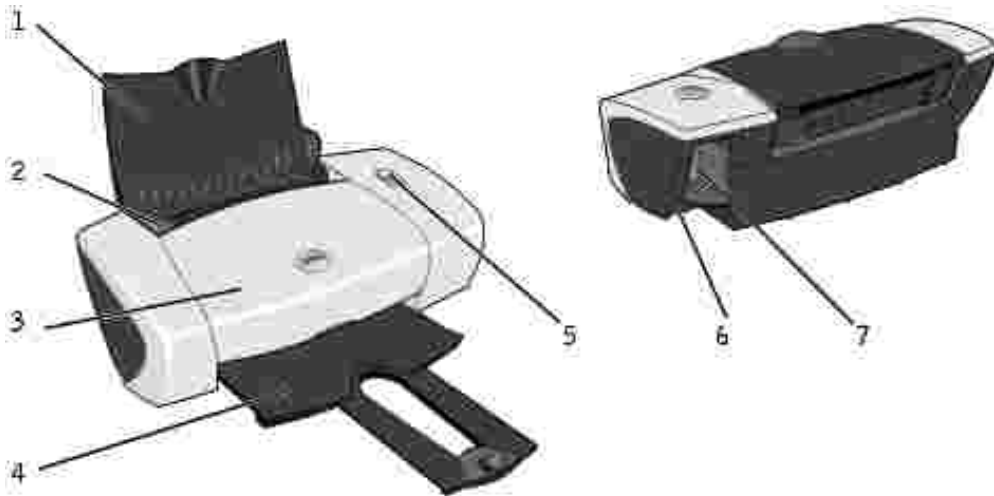

Numero:	Parte:	Descrizione:
1	Supporto carta	Parte che contiene la carta caricata.
2	Guida carta	Guida che facilita l'alimentazione corretta della carta nella stampante.
3	Coperchio anteriore	Coperchio da aprire per cambiare le cartucce di inchiostro.
4	Vassoio di uscita carta	Vassoio che contiene la carta che esce dalla stampante. NOTA: tirare il vassoio di uscita della carta verso l'esterno per estenderlo.
5	Pulsante di accensione/ripristino	Pulsante per accendere e spegnere la stampante o espellere la carta dalla stampante.
6	Connettore USB	Alloggiamento in cui collegare il cavo USB (venduto separatamente). L'altro capo del cavo USB viene collegato al computer.
7	Connettore dell'alimentazione	Alloggiamento in cui collegare l'adattatore di alimentazione. NOTA: inserire l'adattatore di alimentazione nella stampante prima di collegarlo alla presa a muro.

Installazione della stampante

 **NOTA:** Dell Photo Printer 720 supporta Microsoft® Windows® 2000 e Windows XP.

Attenersi alle istruzioni riportate sul poster *Installazione della stampante* per installare l'hardware e il software. Se si riscontrano dei problemi durante l'installazione, vedere [Problemi di installazione](#) per ulteriori informazioni.

Informazioni sul software della stampante

Il software della stampante comprende:

- Centro soluzioni stampante Dell: fornisce informazioni per la gestione e la risoluzione dei problemi, informazioni di base per l'utilizzo e procedure per la creazione dei progetti.
- Preferenze stampa: consente di regolare le impostazioni della stampante.

Utilizzo del Centro soluzioni stampante Dell

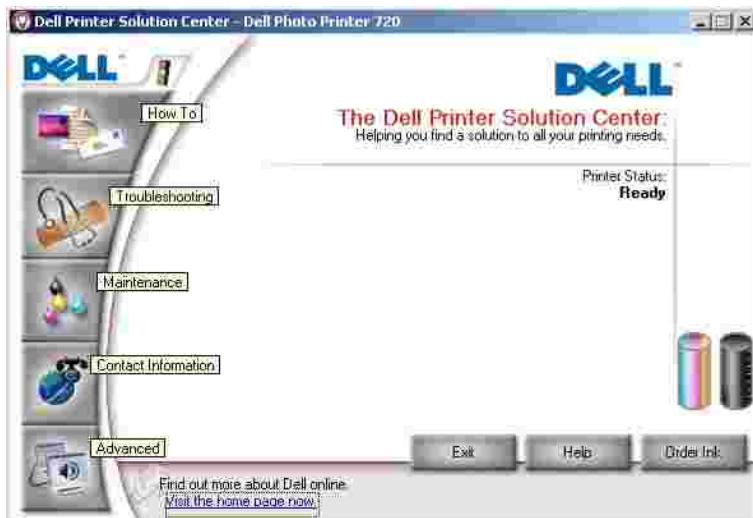

Scheda Come

- Informazioni sulla stampante: selezionare un argomento dall'elenco a discesa e fare clic su Visualizza per ulteriori informazioni.
- Suggerimento per la stampa di base: selezionare un argomento dall'elenco a discesa e fare clic su Visualizza per ulteriori informazioni.
- Elenco a discesa Progetti: selezionare un progetto dall'elenco a discesa e fare clic su Visualizza per ulteriori informazioni.

Scheda Risoluzione dei problemi: fornisce collegamenti a ulteriori informazioni su suggerimenti per la risoluzione dei problemi di base, quali "Come cancellare i messaggi di errore".

Scheda Manutenzione

- Icona Installa una nuova cartuccia di stampa: fare clic su questa icona e attenersi alle istruzioni visualizzate sullo schermo per installare una nuova cartuccia di inchiostro.
- Icona Visualizza le opzioni di acquisto cartucce nuove: fare clic su questa icona e attenersi alle istruzioni visualizzate sullo schermo per ordinare una nuova cartuccia di inchiostro.
- Icona Stampa una pagina di prova: fare clic su questa icona per stampare una pagina di prova.
- Icona Pulisci per eliminare strisce orizzontali: fare clic su questa icona e attenersi alle istruzioni visualizzate sullo schermo per pulire gli ugelli delle cartucce di inchiostro.
- Icona Risolvi altri problemi di inchiostro: fare clic su questa icona per ulteriori informazioni sulla risoluzione dei problemi di inchiostro.
- Icona Allinea per migliore definizione dei bordi: fare clic su questa icona per ulteriori informazioni sulla stampa di una pagina di allineamento e la risoluzione dei problemi di allineamento delle cartucce di stampa.

Scheda Informazioni contatti

- Ordinazione dell'inchiostro o dei materiali di consumo: indirizza l'utente al sito Web per l'ordinazione delle cartucce di Dell, www.dell.com/supplies.
- Assistenza clienti: indirizza l'utente al sito Web dell'assistenza clienti Dell, support.dell.com.
- Contattare Dell telefonicamente: elenca i numeri di telefono "Come contattare Dell" di tutti i paesi.

Scheda Avanzate

- Pulsante Stato stampante: fare clic su questo pulsante per visualizzare le opzioni di visualizzazione delle informazioni sullo stato della stampante sullo schermo.
- Pulsante Informazioni su: fare clic su questo pulsante per visualizzare le informazioni sulla versione del software.

Per accedere al Centro soluzioni stampante Dell:

Fare clic su Start → Programmi o Tutti i programmi → Stampanti Dell → Dell Photo Printer 720 → Centro soluzioni stampante Dell.

Utilizzo di Preferenze stampa

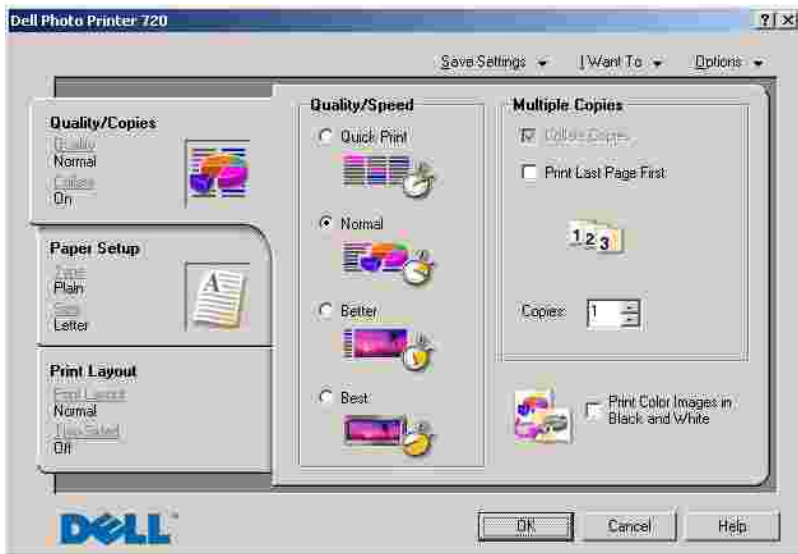

Preferenze stampa consente di cambiare le varie impostazioni della stampante. È possibile modificare le impostazioni della stampante in Preferenze stampa in base al tipo di progetto da creare.

Per accedere a Preferenze stampa:

1. Con il documento aperto, fare clic su File→ Stampa.

Viene visualizzata la finestra di dialogo Stampa.

2. Nella finestra di dialogo Stampa, fare clic su Preferenze, Proprietà, Opzioni o Imposta (in base al programma o al sistema operativo).

Viene visualizzata la finestra Preferenze stampa.

Per accedere a Preferenze stampa quando non è aperto un documento:

1. In Windows XP, fare clic su Start→ Pannello di controllo→ Stampanti e altro hardware→ Stampanti e fax.

In Windows 2000, fare clic su Start→ Impostazioni→ Stampanti.

2. Fare clic con il pulsante destro del mouse sull'icona della stampante, quindi selezionare Preferenze stampa.

 **NOTA:** le modifiche apportate alle impostazioni della stampante dalla cartella Stampanti diventano quelle predefinite per la maggior parte dei programmi.

Schede Preferenze stampa

Preferenze stampa comprende tre schede principali.

Da questa scheda:	È possibile modificare le seguenti impostazioni:
Qualità/Copie	Qualità/Velocità: selezionare Bozza, Normale, Alta o Massima in base alla qualità di stampa desiderata. Bozza è l'opzione più veloce.
	Più copie: personalizzare la modalità con cui vengono stampate più fotocopie di un unico processo di stampa: Fascicola, Normale o Stampa in ordine inverso.
	Stampa le immagini a colori in bianco e nero: stampare le immagini a colori in bianco e nero per risparmiare inchiostro nella cartuccia a colori.
Imposta carta	Tipo: selezionare il tipo e le dimensioni della carta.
	Orientamento: selezionare l'orientamento del documento sulla pagina stampata. È possibile stampare utilizzando l'orientamento verticale oppure orizzontale.
Layout di stampa	Layout: selezionare Normale, Striscione, Speculare, Multi-up, Poster o Opuscolo.
	Fronte retro: selezionare questa impostazione per stampare su entrambi i lati del foglio.

Utilizzo della stampante

• [Caricamento della carta](#)

• [Stampa](#)

Caricamento della carta

1. Posizionare la carta contro la guida sul lato destro del supporto carta.
2. Stringere tra le dita la guida della carta e spostarla fino al bordo sinistro della carta.

 **NOTA:** non forzare la carta nella stampante. La carta dovrebbe essere ben distesa sulla superficie del supporto carta mentre il lato destro dovrebbe essere appoggiato alla guida destra.

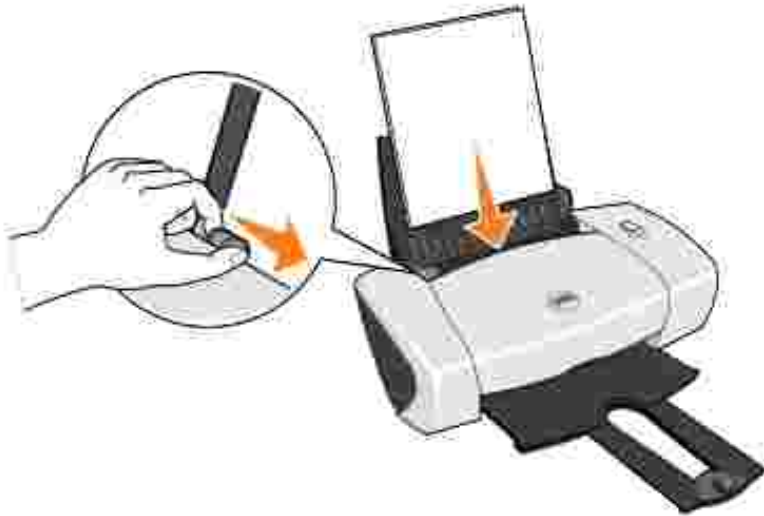

Stampa

Stampa di un documento

1. Accendere il computer e la stampante e accertarsi che siano collegati.
2. Caricare la carta con il lato di stampa rivolto verso l'alto. Per ulteriori informazioni, vedere [Caricamento della carta](#).
3. Con il documento aperto, fare clic su File→ Stampa.
4. Personalizzare le impostazioni di stampa.
 - a. A seconda del programma o del sistema operativo utilizzato fare clic su Preferenze, Proprietà, Opzioni o Imposta.

Viene visualizzata la finestra di dialogo Preferenze stampa.

- b. Nella scheda Qualità/Copie, selezionare Qualità/Velocità, il tipo di carta, il numero di copie e la modalità di stampa in bianco e nero o a colori.
- c. Nella scheda Impostazione carta, selezionare il formato carta e l'orientamento.
- d. Nella scheda Layout di stampa, selezionare le impostazioni di layout e di stampa fronte/retro.
- e. Per visualizzare informazioni su un'impostazione, sullo schermo fare clic con il pulsante destro del mouse su quella desiderata, quindi selezionare la voce Guida rapida.
- f. Dopo avere eseguito le modifiche in Preferenze stampa, fare clic su OK nella parte inferiore dello schermo per ritornare alla finestra di dialogo Stampa.

5. A seconda del programma o del sistema operativo utilizzato fare clic su OK o su Stampa.

Stampa di fotografie

1. Caricare la carta fotografica con il lato di stampa (lato lucido) rivolto verso l'alto. Per ulteriori informazioni, vedere [Caricamento della carta](#).
2. Con il documento aperto, fare clic su File→ Stampa.
3. A seconda del programma o del sistema operativo utilizzato fare clic su Preferenze, Proprietà, Opzioni o Imposta per personalizzare le impostazioni di stampa.

Viene visualizzata la finestra di dialogo Preferenze stampa.

4. Nella scheda Qualità/Copie, selezionare Qualità/Velocità e il tipo di carta.
5. Nella scheda Impostazione carta, selezionare il formato carta e l'orientamento.



NOTA: per la stampa di foto è consigliata la carta fotografica/lucida o patinata.

6. Nella scheda Layout di stampa, selezionare il layout della fotografia.
7. Dopo avere completato la personalizzazione della foto, fare clic su OK.
8. A seconda del programma o del sistema operativo utilizzato fare clic su OK o su Stampa.
9. Per evitare che le fotografie si attacchino fra loro e presentino sbavature, rimuoverle singolarmente una volta completata la stampa.



NOTA: prima di collocare le stampe in un album fotografico non adesivo o in cornice, lasciarle asciugare per il tempo necessario (fra le 12 e le 24 ore a seconda delle condizioni ambientali). Ciò garantisce la massima durata della stampa.

Stampa di altri progetti

Nel menu Desidero è possibile accedere a procedure guidate per la creazione di progetti. È possibile stampare una foto, una busta, uno striscione, realizzare un poster, creare un opuscolo o stampare un biglietto di auguri.

1. Con il documento aperto, fare clic su File→ Stampa.
2. A seconda del programma o del sistema operativo utilizzato fare clic su Preferenze, Proprietà, Opzioni o Imposta per personalizzare le impostazioni di stampa.

Viene visualizzata la finestra di dialogo Preferenze stampa insieme al menu Desidero.

3. Selezionare uno dei progetti disponibili o fare clic su Altri suggerimenti di stampa.
4. Per completare il progetto, seguire le istruzioni visualizzate sullo schermo.

Manutenzione delle cartucce di inchiostro

- [Sostituzione delle cartucce di inchiostro](#)
 - [Allineamento delle cartucce di inchiostro](#)
 - [Pulizia degli ugelli delle cartucce di inchiostro](#)
-

Sostituzione delle cartucce di inchiostro



ATTENZIONE: Prima di eseguire le procedure elencate in questa sezione, leggere e attenersi alle **NORME DI SICUREZZA** riportate nel *Manuale del proprietario*.

Le cartucce di inchiostro Dell sono disponibili solo tramite Dell. È possibile ordinare le cartucce di inchiostro sul sito Web, all'indirizzo www.dell.com/supplies, oppure telefonicamente. Per ordinare telefonicamente, vedere il *Manuale del proprietario*.

Dell consiglia di utilizzare cartucce d'inchiostro originali per la stampante. La garanzia Dell non copre eventuali problemi determinati dall'uso di accessori, parti o componenti non forniti da Dell.

1. Accendere la stampante.
2. Aprire il coperchio anteriore.



Il supporto delle cartucce di inchiostro si sposta e si arresta nella posizione di caricamento, a meno che la stampante non sia occupata.

3. Premere le linguette sui coperchi delle cartucce, quindi sollevare i coperchi.



4. Rimuovere le cartucce usate.

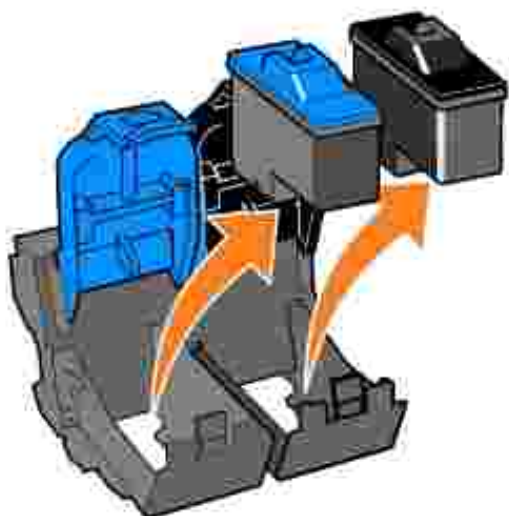

5. Conservare le cartucce in un contenitore ermetico o smaltirle in maniera appropriata.

6. Se si installano delle cartucce nuove, rimuovere l'adesivo e il nastro trasparente dai lati posteriore e inferiore delle cartucce.

 **NOTA:** è possibile utilizzare la stampante con una cartuccia (a colori o nera) alla volta. Per prolungare la durata della cartuccia a colori e aumentare la velocità di stampa, installare sia la cartuccia a colori che quella nera contemporaneamente.

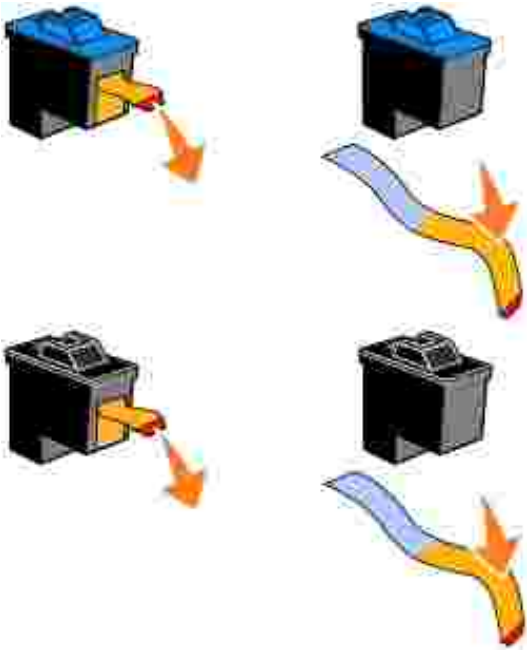

7. Inserire la nuova cartuccia inchiostro. Accertarsi che la cartuccia di inchiostro a colori sia inserita nel supporto di sinistra e la cartuccia di inchiostro nera in quello di destra.

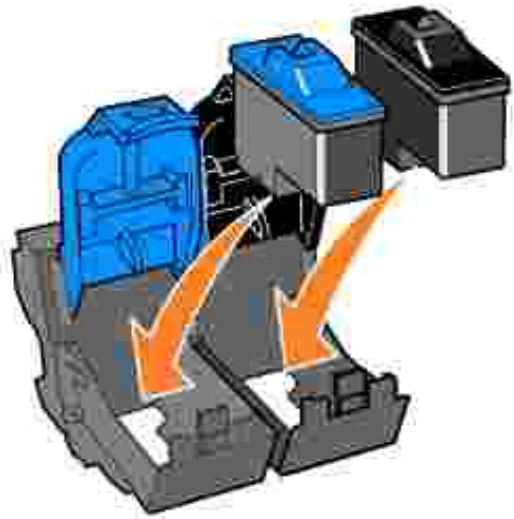

8. Chiudere il coperchio facendolo scattare.

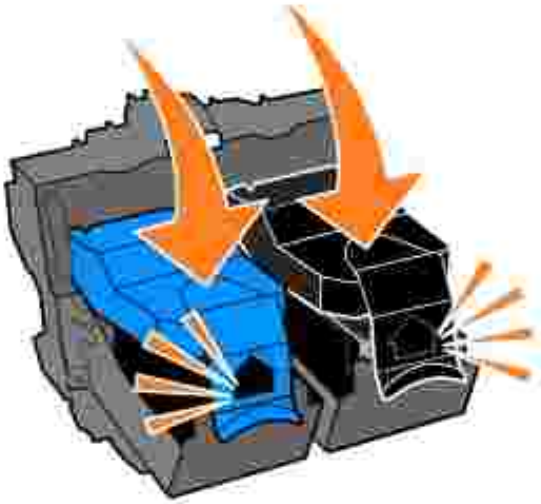

9. Chiudere il coperchio anteriore. Per avviare un processo di stampa, è necessario chiudere il coperchio anteriore.

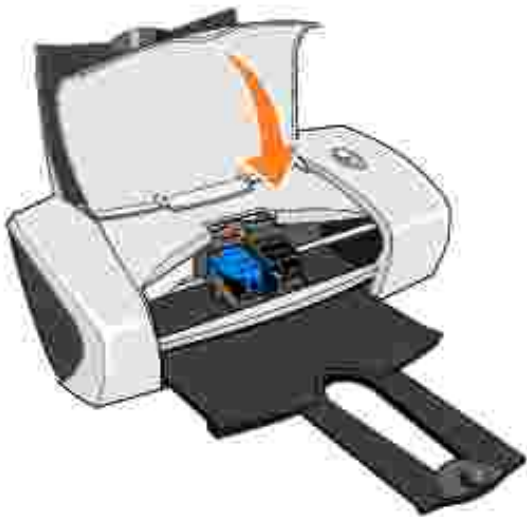

10. Aprire il Centro soluzioni stampante Dell facendo clic su Start→ Programmi o Tutti i programmi→ Stampanti Dell→ Dell Photo Printer 720→ Centro soluzioni stampante Dell.
11. Fare clic sulla scheda Manutenzione.
12. Fare clic su Installa una nuova cartuccia di stampa.
13. Fare clic su Avanti.
14. Selezionare il tipo di cartuccia installato.

 **NOTA:** specificare se la cartuccia è nuova o vecchia (utilizzata in precedenza). Se una cartuccia vecchia viene erroneamente identificata come nuova nel Centro soluzioni stampante Dell, i livelli di inchiostro potrebbero essere errati.

15. Fare clic su Avanti.

16. Se è stata installata una cartuccia nuova, continuare con [Allineamento delle cartucce di inchiostro](#).

Allineamento delle cartucce di inchiostro

In genere, si esegue l'allineamento delle cartucce dopo l'installazione o la sostituzione di una cartuccia. Tuttavia, è necessario allineare le cartucce di inchiostro anche quando i caratteri non sono formati in maniera corretta o non sono allineati a sinistra, oppure se le linee verticali o rette appaiono ondulate.

Per allineare le cartucce di inchiostro:

1. Caricare carta normale. Per ulteriori informazioni, vedere [Caricamento della carta](#).
2. Fare clic su Start→ Programmi o Tutti i programmi→ Stampanti Dell→ Dell Photo Printer 720→ Centro soluzioni stampante Dell.
3. Fare clic sulla scheda Manutenzione.
4. Fare clic su Allinea per migliore definizione dei bordi.
5. Fare clic su Stampa.

Viene stampata la pagina di allineamento.

6. Controllare ogni riga sulla pagina di allineamento. Trovare la freccia più scura su ogni riga, quindi immettere il numero sotto la freccia nei campi sullo schermo.
7. Una volta immessi tutti i valori, fare clic su OK.

Le cartucce di inchiostro sono allineate.

Pulizia degli ugelli delle cartucce di inchiostro

Può essere necessario pulire gli ugelli quando:

- Nelle immagini grafiche o in aree nere uniformi appaiono linee bianche.
- La stampa è troppo scura o presenta sbavature.
- I colori appaiono sbiaditi o non sono stampati.
- Le linee verticali appaiono frastagliate o i bordi accidentati.

Per pulire gli ugelli delle cartucce di inchiostro:

1. Caricare carta normale. Per ulteriori informazioni, vedere [Caricamento della carta](#).
2. Fare clic su Start→ Programmi o Tutti i programmi→ Stampanti Dell→ Dell Photo Printer 720→ Centro soluzioni stampante Dell.
3. Fare clic sulla scheda Manutenzione.
4. Fare clic su Pulisci per eliminare strisce orizzontali.
5. Fare clic su Stampa.

Viene stampata una pagina spingendo l'inchiostro attraverso gli ugelli ostruiti per pulirli.

6. Stampare di nuovo il documento per verificare se la qualità di stampa è migliorata.
7. Se non si è soddisfatti della qualità di stampa, pulire manualmente gli ugelli, quindi stampare di nuovo il documento.

Risoluzione dei problemi

- [Problemi di installazione](#)
 - [Problemi generali](#)
 - [Miglioramento della qualità di stampa](#)
-

Problemi di installazione

Problemi del computer

Verificare che la stampante sia compatibile con il computer. Dell Photo Printer 720 supporta Windows 2000 e Windows XP.

Accertarsi che la stampante e il computer siano entrambi accesi.

Controllare il cavo USB.

- Accertarsi che il cavo USB sia collegato saldamente alla stampante e al computer.
- Spegnerne il computer, ricollegare il cavo USB come illustrato nello schema di installazione della stampante, quindi riaccendere il computer.

Se la schermata di installazione del software non viene visualizzata automaticamente, installare il software manualmente.

1. Inserire il CD *Driver e utilità*.
2. In *Windows XP*, fare clic su Start→Risorse del computer.

In *Windows 2000*, fare doppio clic su Risorse del computer dal desktop.
3. Fare doppio clic sull'icona Unità CD-ROM. Se necessario, fare doppio clic su setup.exe.
4. Quando viene visualizzata la schermata di installazione del software della stampante, fare clic su Installa o su Installa ora.
5. Per completare l'installazione, seguire le istruzioni visualizzate sullo schermo.

Verificare se il software della stampante è installato. Fare clic su Start→ Programmi o Tutti i programmi→Stampanti Dell→Dell Photo Printer 720. Se la stampante Dell Photo Printer 720 non viene visualizzata nell'elenco dei programmi, il software della stampante non è installato. Installare il software della stampante. Per ulteriori informazioni, vedere [Rimozione e reinstallazione del software](#).

Risolvere i problemi di comunicazione tra la stampante e il computer.

- Rimuovere il cavo USB dalla stampante e dal computer. Ricollegare il cavo USB alla stampante e al computer.
- Spegnerne la stampante. Scollegare il cavo di alimentazione della stampante dalla presa elettrica. Ricollegare il cavo di alimentazione alla presa elettrica e accendere la

- stampante.
- Riavviare il computer.

Impostare la stampante come predefinita.

Windows XP

1. Fare clic su Start→ Pannello di controllo→ Stampanti e altro hardware→ Stampanti e fax.
2. Fare clic con il pulsante destro del mouse su Dell Photo Printer 720 e selezionare Imposta come predefinita.

Windows 2000

1. Fare clic su Start→ Impostazioni→ Stampanti.
2. Fare clic con il pulsante destro del mouse su Dell Photo Printer 720 e selezionare Imposta come predefinita.

Rimozione e reinstallazione del software

Se la stampante non funziona correttamente o vengono visualizzati dei messaggi di errore di comunicazione durante l'utilizzo, è possibile rimuovere e reinstallare il software della stampante.

1. Fare clic su Start→Programmi o Tutti i programmi→Stampanti Dell→Dell Photo Printer 720→Disinstalla Dell Photo Printer 720.
2. Seguire le istruzioni visualizzate sullo schermo.
3. Riavviare il computer.
4. Inserire il CD *Driver e utilità*, quindi attenersi alle istruzioni visualizzate sullo schermo.

Se la schermata di installazione non viene visualizzata:

- a. In *Windows XP*, fare clic su Start→Risorse del computer.

In *Windows 2000*, fare doppio clic su Risorse del computer dal desktop.

- b. Fare doppio clic sull'icona Unità CD-ROM. Se necessario, fare doppio clic su setup.exe.
- c. Quando viene visualizzata la schermata di installazione del software della stampante, fare clic su Installa o su Installa ora.
- d. Per completare l'installazione, seguire le istruzioni visualizzate sullo schermo.

Problemi della stampante

Verificare che il cavo di alimentazione della stampante sia collegato saldamente alla stampante e alla presa elettrica.

Verificare se la stampante è in attesa o in pausa.

Windows XP

1. Fare clic su Start→ Pannello di controllo→ Stampanti e altro hardware→ Stampanti e fax.
2. Fare doppio clic su Dell Photo Printer 720, quindi fare clic su Stampante.
3. Verificare che non sia presente un segno di spunta accanto a Interrompi stampa. Se accanto a Interrompi stampa è presente un segno di spunta, fare clic sull'opzione per deselezionarla.

Windows 2000

1. Fare clic su Start→ Impostazioni→ Stampanti.
2. Fare doppio clic su Dell Photo Printer 720, quindi fare clic su Stampante.
3. Verificare che non sia presente un segno di spunta accanto a Interrompi stampa. Se accanto a Interrompi stampa è presente un segno di spunta, fare clic sull'opzione per deselezionarla.

Verificare che le cartucce di stampa siano state installate correttamente e che l'adesivo e il nastro siano stati rimossi da ogni cartuccia.

Verificare che la carta sia stata caricata correttamente. Per ulteriori informazioni, vedere [Caricamento della carta](#).

Problemi generali

Problemi della carta

Verificare che la carta sia stata caricata correttamente. Per ulteriori informazioni, vedere [Caricamento della carta](#).

Utilizzare solo la carta consigliata per la stampante. Per ulteriori informazioni, vedere [Indicazioni per i supporti di stampa](#).

Utilizzare una quantità inferiore di carta durante la stampa di più pagine. Per ulteriori informazioni, vedere [Indicazioni per i supporti di stampa](#).

Accertarsi che la carta non sia spiegazzata, strappata o danneggiata.

Accertarsi che la carta sia allineata contro il lato destro del supporto carta e che la guida della carta sia appoggiata contro il bordo sinistro della carta.

Verificare che non siano presenti inceppamenti della carta.

Se si utilizza la stampante e il computer

Seguire le istruzioni visualizzate sullo schermo per rimuovere l'inceppamento della carta.

Se si utilizza solo la stampante

1. Spegnerla stampante.
2. Afferrare con fermezza la carta ed estrarla con cautela dalla stampante.
3. Accendere la stampante e stampare nuovamente il documento.

Miglioramento della qualità di stampa

Se non si è soddisfatti della qualità di stampa dei documenti, è possibile migliorarla in vari modi.

- Utilizzare la carta appropriata. Ad esempio, utilizzare la carta fotografica premium Dell se si stanno stampando delle foto.
- Utilizzare carta più pesante, bianca lucida o patinata. Utilizzare la carta fotografica premium Dell se si stanno stampando delle foto.
- Se le pagine stampate sono vuote e dagli indicatori non risulta che le cartucce di inchiostro sono vuote, attendere 20 minuti e riprovare a stampare.
- Selezionare una qualità di stampa migliore.

Per selezionare una qualità di stampa superiore:

1. Con il documento aperto, fare clic su File→ Stampa.

Viene visualizzata la finestra di dialogo Stampa.

2. Fare clic su Preferenze, Proprietà o Opzioni (in base al programma o al sistema operativo).
3. Nella scheda Qualità/Copie, selezionare Qualità/Velocità, quindi scegliere un'impostazione di qualità migliore.
4. Stampare di nuovo il documento.
5. Se la qualità di stampa non migliora, provare ad allineare o pulire le cartucce di inchiostro. Per ulteriori informazioni, vedere [Allineamento delle cartucce di inchiostro](#). Per ulteriori informazioni sulla pulizia delle cartucce di inchiostro, vedere [Pulizia degli ugelli delle cartucce di inchiostro](#).

Per ulteriori soluzioni, verificare il Centro soluzioni stampante Dell o visitare il sito all'indirizzo support.dell.com.

Per accedere al Centro soluzioni stampante Dell:

1. Fare clic su Start→ Programmi o Tutti i programmi→Stampanti Dell→ Dell Photo Printer 720→ Centro soluzioni stampante Dell.
2. Fare clic sulla scheda Risoluzione dei problemi.

Specifiche della stampante

- [Panoramica](#)
 - [Specifiche ambientali](#)
 - [Consumo e requisiti di alimentazione](#)
 - [Supporto sistema operativo](#)
 - [Specifiche e requisiti della memoria](#)
 - [Indicazioni per i supporti di stampa](#)
 - [Cavi](#)
-

Panoramica

Memoria	0,5 MBit (ROM), 1 MBit (DRAM)
Collegamenti	USB
Ciclo di esercizio (massimo)	2.000 pagine/mese
Vita della stampante	26.280 ore

Specifiche ambientali

Temperatura/Umidità relativa

Condizione	Temperatura	Umidità relativa (senza condensazione)
Funzionamento	tra 60° e 90° F	tra 8 e 80%
Conservazione	tra 34° e 140° F	tra 10 e 90%
Trasporto	tra -40° e 140° F	tra 10 e 90%

Consumo e requisiti di alimentazione

Ingresso CA nominale	110 V
Frequenza nominale	60 Hz
Ingresso CA minimo	90V AC
Ingresso CA massimo	270V AC
Corrente di ingresso massima	0.45A
Consumo medio	
Modalità Standby	1.45 W
Modalità di funzionamento	7.86 W

Supporto sistema operativo

Dell Photo Printer 720 supporta:

Windows XP

Windows 2000

Specifiche e requisiti della memoria

Il sistema operativo deve soddisfare i requisiti minimi di sistema.

Sistema operativo	Velocità del processore (Mhz)	RAM (MB)	Disco fisso (MB)
Windows XP	Pentium II 300	128	500
Windows 2000	Pentium II 233	128	500

Indicazioni per i supporti di stampa

Caricare fino a:	Verificare che:
100 fogli di carta normale	<ul style="list-style-type: none"> La carta venga caricata allineandola verticalmente contro il lato destro del relativo supporto. La guida della carta sia appoggiata contro il bordo sinistro della carta.



NOTA: caricare la carta intestata rivolta verso l'alto e in modo che nella stampante venga alimentata prima la parte superiore.

- Selezionare la qualità di stampa Bozza, Normale, Alta o Massima.

20 fogli di carta per striscioni

- Venga rimossa tutta la carta dal relativo supporto prima di inserire la carta per striscioni.
- Venga posizionata dietro la stampante una pila di carta per striscioni composta solo dal numero di fogli necessari.



NOTA: è necessario selezionare il formato carta Striscione A4 o Striscione Letter in Preferenze stampa. Diversamente si verificheranno inceppamenti della carta. Vedere [Problemi della carta](#).

- Il lato iniziale della carta per striscioni venga caricato nella stampante allineandolo contro il lato destro del relativo supporto.
- La guida della carta venga spostata contro il bordo sinistro della carta per striscioni.
- La carta per striscioni utilizzata sia appropriata per stampanti a getto d'inchiostro.

10 buste

- Il lato di stampa delle buste sia rivolto verso l'alto.
- Le buste siano caricate verticalmente allineate al lato destro del supporto carta.
- Il punto di affrancatura sia posizionato nell'angolo superiore sinistro.



	<ul style="list-style-type: none"> • La guida della carta sia appoggiata contro il bordo sinistro delle buste. • Le buste siano stampate con l'orientamento Orizzontale. • Sia selezionato il formato della busta corretto. Se nell'elenco non è presente il formato esatto della busta, selezionare il successivo formato più grande e impostare i margini sinistro e destro in modo che il testo sia posizionato correttamente. <p>NOTA: è possibile caricare una sola busta nel supporto carta senza rimuovere la carta normale.</p>
25 biglietti di auguri, schede, cartoline o cartoline fotografiche	<ul style="list-style-type: none"> • Il lato di stampa dei cartoncini sia rivolto verso l'alto. • Le cartoline siano caricate verticalmente allineate al lato destro del supporto carta. • La guida della carta sia appoggiata contro il bordo sinistro dei cartoncini. • Sia stata selezionata la qualità di stampa Normale, Alta o Massima.
25 fogli di carta fotografica o lucida	<ul style="list-style-type: none"> • Il lato lucido o patinato della carta sia rivolto verso l'alto. • La guida della carta sia appoggiata contro il bordo sinistro della carta. • Sia stata selezionata la qualità di stampa Normale, Alta o Massima. • La carta venga caricata allineandola verticalmente contro il lato destro del relativo supporto.
1 trasferibile a caldo	<ul style="list-style-type: none"> • Siano state seguite le istruzioni di caricamento riportate sulla confezione. • Il lato vuoto del trasferibile sia rivolto verso l'alto. • La guida della carta sia appoggiata contro il bordo sinistro del trasferibile. • Sia stata selezionata la qualità di stampa Normale, Alta o Massima.
20 lucidi	<ul style="list-style-type: none"> • Il lato ruvido del lucido sia rivolto verso l'alto. • La guida della carta sia appoggiata contro il bordo sinistro del lucido. <p>NOTA: è possibile caricare un solo lucido nel supporto carta senza rimuovere la carta normale.</p> <ul style="list-style-type: none"> • Sia stata selezionata la qualità di stampa Normale, Alta o Massima. • I lucidi siano caricati verticalmente allineati al lato destro del supporto carta.

Cavi

La stampante Dell Photo Printer 720 utilizza un cavo USB (Universal Serial Bus) (venduto separatamente).



Informazioni normative

Avvisi normativi

Si definisce interferenza elettromagnetica (EMI) un qualsiasi segnale o emissione, irradiato nello spazio o trasmesso tramite cavi di alimentazione o di segnale, in grado di compromettere il funzionamento di dispositivi di navigazione radio o servizi di sicurezza di altro tipo, o di disturbare, attenuare o interrompere in modo significativo ripetutamente un servizio di radio comunicazione a norma di legge. I servizi di radio comunicazione comprendono, in via esemplificativa, trasmissioni commerciali AM/FM, televisione, servizi cellulari, radar, controllo del traffico aereo, cercapersone e servizi personali di comunicazione (PCS). Tali servizi a norma di legge, unitamente alle emissioni involontarie provenienti da dispositivi digitali, contribuiscono alla formazione dell'ambiente elettromagnetico.

Si definisce compatibilità elettromagnetica (EMC) la capacità dei dispositivi elettronici di operare contemporaneamente in modo corretto in un ambiente elettronico. Nonostante questo dispositivo sia stato progettato per rispettare i limiti EMI dell'autorità normativa e tale compatibilità sia stata verificata, non esiste alcuna garanzia che non si verifichino interferenze in una particolare situazione. Qualora il presente dispositivo provocasse interferenze dannose con segnali radiofonici o televisivi, si consiglia di tentare di correggere l'inconveniente mediante una o più delle seguenti misure:

- Cambiare l'orientamento dell'antenna di ricezione.
- Cambiare la posizione del dispositivo rispetto a quello ricevente.
- Allontanare il dispositivo da quello ricevente.
- Collegare il dispositivo a una presa di corrente diversa, in modo che il computer e il dispositivo ricevente si trovino su diverse sezioni del circuito elettrico.

Se necessario, per ottenere ulteriori suggerimenti, consultare un rappresentante del supporto tecnico di Dell o un tecnico radio/TV specializzato.

Le periferiche Dell™ sono progettate, collaudate e classificate in base all'ambiente elettromagnetico a cui sono destinate.

Le apparecchiature informatiche (ITE, Information Technology Equipment), comprese le periferiche, le schede di espansione, le stampanti, i dispositivi di I/O, i monitor e così via, integrate o collegate al computer devono essere conformi alla classificazione dell'ambiente elettromagnetico del computer stesso.

Avviso sui cavi di segnale schermati: utilizzare solo cavi schermati per il collegamento delle periferiche Dell in modo da ridurre il rischio di interferenza con i servizi di radio comunicazione. L'uso di cavi schermati garantisce il mantenimento della classificazione EMC adatta all'ambiente designato. Per le stampanti parallele, è disponibile un cavo Dell. È possibile ordinare i cavi presso Dell tramite il sito Web, all'indirizzo accessories.us.dell.com/sna/category.asp?category_id=4117.

Avviso CE (Unione Europea)

Il contrassegno con il simbolo **CE** indica la conformità di questa periferica Dell alla Direttiva EMC e alla Direttiva sulla bassa tensione dell'Unione Europea. Tale contrassegno indica che questa periferica Dell è conforme ai seguenti standard tecnici:

- EN 55022 - "Information Technology Equipment - Radio Disturbance Characteristics - Limits and Methods of Measurement" (Limiti e metodi della misurazione delle caratteristiche delle interferenze radio delle apparecchiature informatiche).
- EN 55024 - "Information Technology Equipment - Immunity Characteristics - Limits and Methods of Measurement" (Limiti e metodi di misurazione delle caratteristiche immunitarie delle apparecchiature informatiche).
- EN 61000-3-2 - "Electromagnetic Compatibility (EMC) - Part 3: Limits - Section 2: Limits for Harmonic Current Emissions (Equipment Input Current Up to and Including 16 A Per Phase)" (Compatibilità elettromagnetica – Parte 3: Limiti – Sezione 2: Limiti delle emissioni di corrente armonica per apparecchiature con corrente di ingresso che non supera 16 A per fase).
- EN 61000-3-3 - "Electromagnetic Compatibility (EMC) - Part 3: Limits - Section 3: Limitation of Voltage Fluctuations and Flicker in Low-Voltage Supply Systems for Equipment With Rated Current Up to and Including 16 A" (Compatibilità elettromagnetica - Parte 3: Limiti - Sezione 3: Limitazione della fluttuazione e del flicker della tensione in sistemi a bassa tensione per apparecchiature a corrente nominale che non supera 16 A).
- EN 60950 - "Safety of Information Technology Equipment" (Sicurezza delle apparecchiature informatiche).

NOTA: i requisiti per le emissioni EN 55022 prevedono due classificazioni:

- Classe A, generalmente attribuita ad aree commerciali.
- Classe B, generalmente attribuita ad aree residenziali.

Questa periferica Dell è classificata per l'utilizzo in un ambiente tipicamente residenziale di Classe B.

Una "Dichiarazione di conformità" in accordo con le direttive e gli standard precedenti è stata emanata ed è archiviata presso la Dell Inc. Products Europe BV, Limerick, Ireland.

Avviso relativo al marchio CE

Questa apparecchiatura è conforme ai requisiti essenziali della Direttiva Europea 1999/5/CE.

Cet équipement est conforme aux principales caractéristiques définies dans la Directive européenne R&TTE 1999/5/CE.

Die Geräte erfüllen die grundlegenden Anforderungen der R&TTE-Richtlinie (1999/5/EG).

Questa apparecchiatura è conforme ai requisiti essenziali della Direttiva Europea R&TTE 1999/5/CE.

Este equipo cumple los requisitos principales de la Directiva 1999/5/CE de la UE, "Equipos de Terminales de Radio y Telecomunicaciones".

Este equipamento cumpre os requisitos esenciais da Directiva 1999/5/CE do Parlamento Europeo e do Consello (Directiva R&TTE).

O εξοπλισμός αυτός πληροί τις βασικές απαιτήσεις της κοινής οδηγίας EU R&TTE 1999/5/ΕΚ.

Deze apparatuur voldoet aan de noodzakelijke vereisten van EU-richtlijn betreffende radioapparatuur en telecommunicatie-apparatuur 1999/5/EG.

Dette udstyr opfylder de væsentlige krav i EU's direktiv 1999/5/EC om Radio- og teleterminaludstyr.

Dette utstyr er i overensstemmelse med hovedkravene i R&TTE-direktivet (1999/5/EC) fra EU.

Urustningen uppfyller kraven för EU-direktivet 1999/5/EC om ansluten teleutrustning och ömsesidigt erkännande av utrustningen överensstämmande (R&TTE).

Tämä laite vastaa EU:n radio- ja informaatiotelevisiivien (EU R&TTE Directive 1999/5/EC) vaatimuksia.

Conformità EN 55022 (solo Repubblica Ceca)

This device belongs to Class B devices as described in EN 55022, unless it is specifically stated that it is a Class A device on the specification label.

Avviso del Centro Polacco per i test e le omologazioni

L'apparecchiatura deve ricevere corrente da una presa con un circuito di protezione annesso (una presa tripolare). Tutte le apparecchiature utilizzate insieme (computer, monitor, stampante e così via) devono avere la stessa fonte di alimentazione.

Il conduttore di fase dell'impianto elettrico della stanza deve avere un dispositivo di protezione da cortocircuiti di riserva sotto forma di fusibile con un valore nominale di massimo 16 ampere (A).

Per spegnere completamente l'apparecchiatura, il cavo di alimentazione deve essere estratto dalla presa di corrente, che deve essere collocata vicino all'apparecchiatura e di facile accesso.

La presenza di un contrassegno di protezione "B" conferma che l'apparecchiatura è conforme ai requisiti di protezione per l'uso dello standard PN-EN 55022.

Wymagania Polskiego Centrum Badań i Certyfikacji

Urządzenie powinno być zasilane z gniazda z przyłączonym obwodem ochronnym (gniazdo z kolkiem).

Współpracujące ze sobą urządzenia (komputer, monitor, drukarka) powinny być zasilane z tego samego źródła.

Instalacja elektryczna pomieszczenia powinna zawierać w przewodzie fazowym rezerwową ochronę przed zwarciami, w postaci bezpiecznika o wartości znamionowej nie większej niż 16A (amperów).

W celu całkowitego wyłączenia urządzenia z sieci zasilania, należy wyjąć wtyczkę kabla zasilającego z gniazda, które powinno znajdować się w pobliżu urządzenia i być łatwo dostępne. Znak bezpieczeństwa "II" potwierdza zgodność urządzenia z wymaganiami bezpieczeństwa użytkownika zawartymi w PN-EN 60950:2000 i PN-EN 55022:2000.

Jeżeli na tabliczce znamionowej umieszczono informację, że urządzenie jest klasy A, to oznacza, że urządzenie w środowisku mieszkalnym może powodować zakłócenia radioelektryczne. W takich przypadkach można zadać od jego użytkownika zastosowania odpowiednich środków zaradczych.

Pozostałe instrukcje bezpieczeństwa

- Nie należy używać wtyczek adapterowych lub łączyć kołka obwodu ochronnego z wtyczką. Jeżeli konieczne jest użycie przedłużacza to należy użyć przedłużacza 3-żyłowego z prawidłowo połączonym przewodem ochronnym.
- System komputerowy należy zabezpieczyć przed nagłymi, cywilowymi wzrostami lub spadkami napięcia, używając eliminatora przepięć, urządzenia dopasowującego lub bezaktywnego źródła zasilania.
- Należy upewnić się, aby nie leżało na kablach systemu komputerowego, oraz aby kable nie były umieszczone w miejscu, gdzie można byłoby na nie nalepywać lub potykać się o nie.
- Nie należy rozlewać napojów ani innych płynów na system komputerowy.
- Nie należy wpychać żadnych przedmiotów do otworów systemu komputerowego, gdyż może to spowodować pożar lub porażenie prądem, poprzez zwarcie elementów wewnętrznych.
- System komputerowy powinien znajdować się z dala od grzejników i źródeł ciepła. Ponadto, nie należy blokować otworów wentylacyjnych. Należy unikać kładzenia łatwych papierów pod komputer oraz umieszczania komputera w zamkniętym miejscu bez możliwości cyrkulacji powietrza wokół niego.

Conformità ENERGY STAR®

Alcune configurazioni delle periferiche Dell sono conformi ai requisiti stabiliti dall'EPA (Environmental Protection Agency) per l'utilizzo efficiente dell'energia. Se sul pannello anteriore della periferica è presente il simbolo ENERGY STAR®, la configurazione originale è conforme a tali requisiti e tutte le funzioni di gestione dell'alimentazione ENERGY STAR® del dispositivo sono attivate.

NOTA: la presenza del simbolo ENERGY STAR® sul dispositivo Dell ne certifica la conformità della configurazione originale Dell con i requisiti EPA ENERGY STAR®. Qualsiasi modifica alla configurazione originale, quali l'installazione di schede di espansione o unità aggiuntive, può aumentare i livelli di consumo del dispositivo oltre i limiti stabiliti dal programma ENERGY STAR® Computers dell'EPA.